

Multifunktionaler Dampfreiniger

Benutzerhandbuch

Lesen Sie dieses Dokument vor der Verwendung sorgfältig durch und
bewahren Sie es zum späteren Nachschlagen sorgfältig auf.

Anwendbares Modell: M3

Mop-Modus

Montage und Demontage des Mops

- Die beiden Verlängerungsstangen herausnehmen, den vorderen Vorsprung der Verlängerungsstange 1 mit dem Ende der Verlängerungsstange 2 ausrichten und dann das vordere Ende der Verlängerungsstange 1 in das hintere Ende der Verlängerungsstange 2 einführen, bis beide miteinander verbunden sind (siehe Abb. 1). Hinweis: Die Verlängerungsstange 1 hat am hinteren Ende eine größere Kunststoffkupplung, die Verlängerungsstange 2 hat am hinteren Ende keinen Vorsprung und am vorderen Ende einen Knopf.
- Nach dem Zusammenstecken der beiden Verlängerungsstangen den Moppkopf abnehmen und den Knopf am vorderen Ende der Verlängerungsstange 2 mit dem Begrenzungsloch am oberen Ende der Moppkopfhülse ausrichten. Beide Stangen so einstellen, dass das vordere Ende der Verlängerungsstange 2 in die Hülse passt. Darauf achten, dass der Knopf der Verlängerungsstange 2 vollständig in das Begrenzungsloch der Moppkopfhülse einrastet.
- Nach dem Zusammenbau von Verlängerungsstange und Moppkopf den Knopf am vorderen Ende der Verlängerungsstange 2 auf das Begrenzungsloch am hinteren Ende der Moppverlängerungsstange ausrichten und beide so einstellen, dass das vordere Ende der Moppeinheit in das hintere Ende der Verlängerungsstange 1 einrastet. Sicherstellen, dass der Knopf der Verlängerungsstange 2 vollständig in das Begrenzungsloch der Moppkopfhülse einrastet.

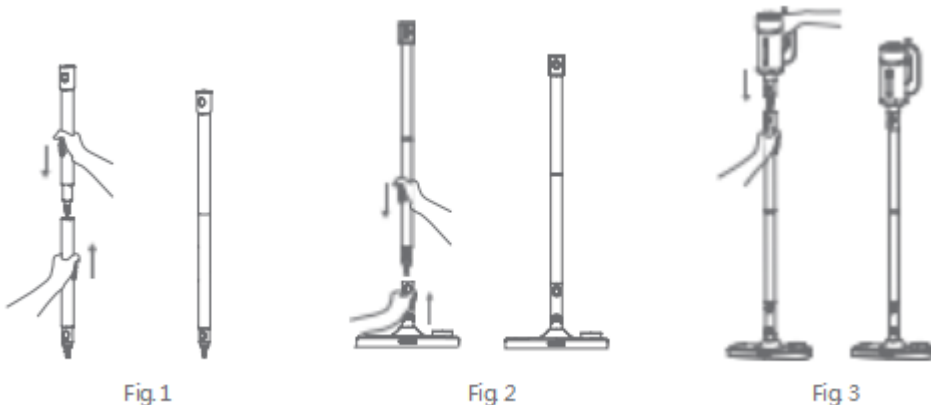

Gebrauchsanweisung

- Halten Sie das Reinigungstuch mit der kurzen Seite nach oben, richten Sie den Moppkopf am Reinigungstuch aus und drücken Sie ihn nach unten (siehe Abb. 4).
- Den Wassertank nach oben oder unten klappen und herausnehmen (siehe Abb. 5); den Deckel des Wassertanks öffnen und das benötigte Wasser bis zum gewünschten Wasserstand einfüllen; den Deckel wieder aufsetzen und am Mop befestigen.
- Gerät an die Stromversorgung anschließen und 30 Sekunden (Aufheizzeit) warten, bis die Betriebsanzeige von weiß auf weiß blinkend wechselt; während dieser Zeit wird Heißdampf erzeugt (siehe Abb. 6).

- Vorwärtssprühmodus: Den Fußschalter am Mopkopf drücken, um die Richtung des Dampfaustritts zu ändern (siehe Abb. 7).



Fig. 4



Fig. 5



Fig. 6



Fig. 7

Reinigung und Pflege des Produkts Reinigung des Wasserbehälters

- Den Wassertank aus dem Mop herausnehmen, den Dichtungsdeckel des Wassertanks und den Dichtungsstopfen am Ende des Wassertanks entfernen, ein Ende des Wasserschlauchs aus dem Wassertank herausnehmen.
- Die Kupplung des Wassereinlassrohrs und den Dichtungsstopfen vom Wasserrohr entfernen und den Wassereinlasskopf vom Wasserrohr abnehmen. Hinweis: Entfernen Sie den Wassertank nur, wenn der Mopp ausgeschaltet oder die Stromversorgung unterbrochen ist.

Fehlerbehebung

Problem	Störungsgrund und Maßnahmen
Start fehlgeschlagen	1.Überprüfen Sie, ob der Produktstecker vollständig in die Steckdose eingesteckt ist oder nicht ;
	2.Überprüfen Sie, ob die Sicherung und der automatische Schalter des Wischgeräts normal sind oder nicht;
	3.Überprüfen Sie, ob der Wassertank an seinem Platz bereit ist oder nicht;
„Beep beep beep “ ertönt bei der ersten Verwendung und hält lange an	1. Hören Sie das Geräusch der Wasserpumpe, wenn kein Wasser vorhanden ist.
	2. Bestätigen Sie den Wassertank und füllen Sie Wasser ein.
Es entsteht kein Dampf	1.Überprüfen Sie, ob der Wassertank mit klarem Wasser gefüllt ist.
	2.Überprüfen Sie, ob der Dampfreinigungsschalter eingeschaltet ist oder nicht;
Am Boden ist Wasserdampf	1. Das Reinigungstuch ist zu nass;
	2. Starten Sie das Wischgerät 30 Sekunden später;
Nach der Reinigung befinden sich Flecken oder Schmutz auf dem Boden	1. Das Reinigungstuch ist zu stark verschmutzt (Stromversorgung unterbrechen und Reinigungstuch austauschen);
	2. Das Reinigungstuch kann mit Waschpulver gereinigt werden, so dass Waschpulverreste auf dem Reinigungstuch zurückbleiben, obwohl es mit Wasser gereinigt wurde (reinigen Sie das Reinigungstuch erneut mit dem flüssigen Reinigungsmittel).
	3. Wenn der zu reinigende Bereich längere Zeit nicht gereinigt wurde oder sich in der Küche viel Ölverschmutzung befindet, muss er zuerst mit dem Reinigungsmittel und dann mit Dampf gereinigt werden.
	4. Möglicherweise handelt es sich um Waschmittelrückstände (bitte zweimal reinigen).
Schwer zu bewegen	1. Stellen Sie sicher, dass das Reinigungstuch richtig angebracht ist.
	1.Check whether the cleaning cloth is too dirty or wet; if so, please replace accordingly ;

Wenn das Problem weiterhin besteht, wenden Sie sich bitte an unseren Fachmann, um Hilfe zu erhalten. Zerlegen Sie das Wischgerät nicht ohne unsere Zustimmung.

Leitfaden zur sicheren Verwendung

- Verwenden Sie das Produkt nicht im Freien.
- Das Produkt ist ein Oberflächenreiniger und muss streng nach den im Benutzerhandbuch angegebenen Betriebsbedingungen verwendet werden.
- Wenn das Gerät nicht benutzt wird oder bevor es gewartet wird, ziehen Sie bitte den Netzstecker, um Gefahren zu vermeiden.
- Das Produkt darf nicht von unbeaufsichtigten Kindern benutzt werden; wenn sich ein Kind, ein Tier oder eine Pflanze
Wenn sich Kinder, Tiere oder Pflanzen an dem Ort befinden, an dem das Gerät benutzt wird, gehen Sie bitte besonders vorsichtig vor.
Bitte beenden Sie den Gebrauch des Produkts sofort, wenn der Netzstecker, das Netzkabel oder der
Mopp selbst defekt ist. Um Gefahren zu vermeiden, darf das Produkt nur von einem Fachmann des Herstellers, der Wartungsabteilung oder einer ähnlichen Abteilung ausgetauscht werden.
- Um eine Beschädigung des Netzkabels zu vermeiden, ziehen Sie bitte den Stecker von Hand aus der Steckdose und ziehen oder zerren Sie nicht direkt am Kabel; achten Sie darauf, dass das Kabel nicht von der Tür eingeklemmt wird und halten Sie es von scharfen Gegenständen oder Wärmequellen fern.
- Ziehen Sie den Netzstecker mit der Hand aus der Steckdose und versuchen Sie nicht, direkt am Kabel zu ziehen oder zu zerren.
- Um Brand, Stromschlag und andere Gefahren zu vermeiden, beachten Sie bitte:
a) Tauchen Sie das Gerät nicht in Wasser (oder andere Lösungen);
b) Berühren Sie den Netzstecker oder das Produktgehäuse nicht mit nassen Händen und benutzen Sie das Produkt nicht mit nackten Füßen; c) Achten Sie bitte auf die Belastbarkeit des Stromkreises, wenn das Produkt die Steckdose mit anderen Produkten teilt, und vermeiden Sie eine Überlastung der Steckdose;
d) Versuchen Sie niemals, das Gerät selbst zu zerlegen oder zu reparieren. Eine unsachgemäße Montage oder Wartung beschädigt den Motor des Geräts und beeinträchtigt seine Betriebssicherheit;
- Bevor Sie das Gerät reinigen, säubern Sie bitte den Bereich, in dem es gereinigt werden soll;
- Bevor Sie die Dampfreinigung durchführen, vergewissern Sie sich bitte, dass Sie das Reinigungstuch richtig an;
- Wenn Sie Wasser in den Wassertank einfüllen, fügen Sie kein Reinigungsmittel, Parfüm, ätherisches Öl oder andere chemische Lösungsmittel hinzu, um eine Beschädigung der Wasserpumpe zu vermeiden;
Wenn die Wasserhärte in Ihrer Region hoch ist, fügen Sie bitte gereinigtes Wasser hinzu;
Bitte seien Sie besonders vorsichtig, wenn Sie die Treppe mit dem Gerät reinigen;
Bitte lassen Sie das Gerät nicht rückwärts laufen und sprühen Sie nicht in Richtung von Menschen, Tieren oder Pflanzen während des Reinigungsvorgangs;

- Halten Sie alle Dampföcher des Geräts glatt und vermeiden Sie, dass sie verstopfen; sollten diese Dampföcher verstopft sein, muss das Gerät sofort auöer Betrieb genommen werden;
 - Halten Sie Ihre Hand nicht unter den Reinigungskopf, wenn das Gerät in Betrieb ist oder Arbeiten ausführt; andernfalls können Sie sich an den hohen Dampftemperaturen verletzen;
- Schalten Sie die Stromversorgung aus, bevor Sie das Reinigungstuch entfernen, und führen Sie die Arbeit aus, nachdem das Gerät abgekühlt ist;
- Schalten Sie das Gerät aus und reinigen Sie es mit einem trockenen oder feuchten Tuch, wenn Sie Reinigungs- oder Wartungsarbeiten durchführen;
 - Reinigen Sie die Oberfläche des Geräts nicht mit Ethylalkohol, Benzol, Verdüner oder anderen Lösungsmitteln; andernfalls wird das Aussehen des Geräts beschädigt;
 - Entfernen Sie das nasse Reinigungstuch vom Produkt, bevor Sie es einlagern;
 - Bewahren Sie das Produkt in einem trockenen und belüfteten Raum auf;
 - Achten Sie darauf, dass keine Flüssigkeit oder Dampf auf ein Gerät mit elektrischen Bauteilen, wie z.B. das Innere des Backofens, gelangt. Ziehen Sie den Netzstecker, wenn Sie das Gerät benutzen oder wenn es gewartet oder repariert wird;
- Dampfsymbol Warnung: Gefahr von Verbrühungen;

Warnung

Das Produkt eignet sich für die Reinigung von Böden aus hitzebeständigem Material, aber nicht für unversiegelte Holzböden und unglasierte Fliesen. Verwenden Sie das Produkt nicht für die sofortige Dampfreinigung, wenn der Boden gerade poliert oder gewachst wurde. Bevor Sie einen Boden reinigen, wenden Sie sich bitte an den Hersteller Ihres Bodens, um unnötige Schäden zu vermeiden.

Produktparameter

Produktname	Dampfreiniger
Leistung	1500W
Stromspannung	220-240V~
Frequenz	50Hz/60Hz
Tankinhalt	390 ml

Teilname

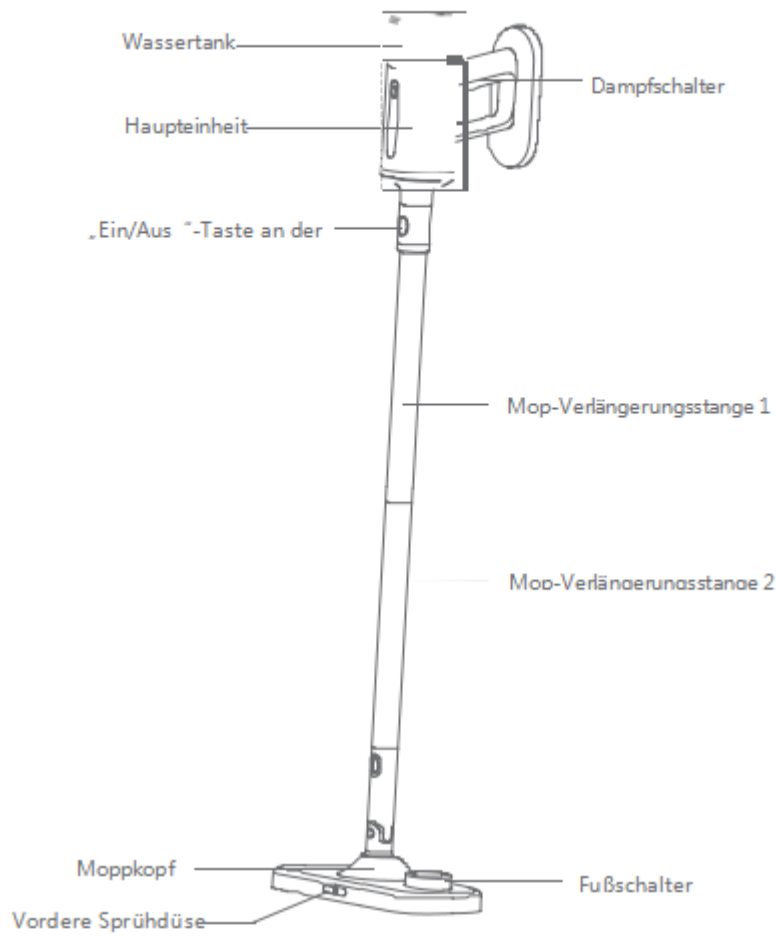

Angebaute Teile



Hinweis: Die Bürsten sind Verschleißteile und müssen bei Bedarf nachgekauft werden.

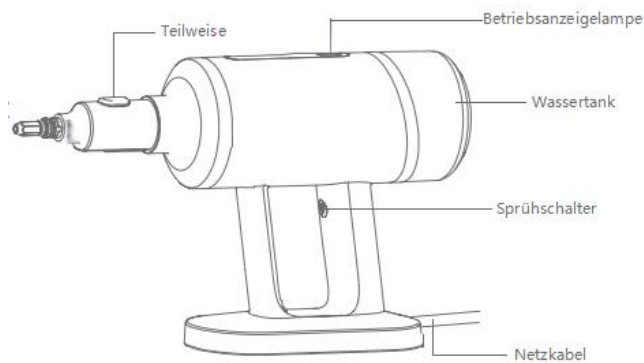

(Fig. 1)

Anleitungen zur Installation und Verwendung

Cleaner-Modus Öffnen Sie den Verpackungskarton und überprüfen Sie, ob alle beigelegten Teile gemäß der Bedienungsanleitung vorhanden sind. Nehmen Sie das Hauptgerät heraus (siehe Abb. 1).

Hinweis: Schließen Sie die Kindersicherung, wenn Sie ein Zubehörteil oder eine Düse austauschen; andernfalls besteht die Gefahr von Verbrühungen durch den Dampf.

Wie Sie das Gerät benutzen

- Klappen Sie den Wassertank nach oben oder unten, um ihn in dem Zustand herauszunehmen, in dem der Netzstecker gezogen ist (siehe Abb. 2).
 - Füllen Sie Wasser in den Wassertank ein, bis der maximale Wasserstand erreicht ist. Hinweis: Füllen Sie außer dem kalten Wasser keine anderen Dinge in den Wassertank; andernfalls besteht die Gefahr, dass das Heizungsteil beschädigt wird und die Qualitätsgarantie erlischt.
 - Stecken Sie den Stecker in die Steckdose; wenn die Betriebskontrolllampe leuchtet und weiß blinkt, bedeutet dies, dass der Reiniger vorheizt; 30 Sekunden später wird die Kontrolllampe weiß, was bedeutet, dass der Vorheizvorgang beendet ist. Drücken Sie die Dampftaste am Handgerät, um den Hochdruckdampf zu versprühen.
- Installation des Anbauteils. Je nach Umgebung des Benutzers schließen Sie die Verlängerungsstange des Umschalters am vorderen Teil des Hauptgeräts an und wählen dann ein anderes Anbauteil aus, das Sie am Umschalter verwenden möchten (siehe Abb. 3). Hinweis: Achten Sie beim Wechseln des Anbauteils oder der Düse darauf, den Schalter auszuschalten; andernfalls besteht die Gefahr von

Verbrühungen durch den Dampf. Es ist ein normales Phänomen, dass nach dem ersten Gebrauch oder bei der Wiederverwendung nach dem Abkühlen eine kleine Menge Kondenswasser austritt.

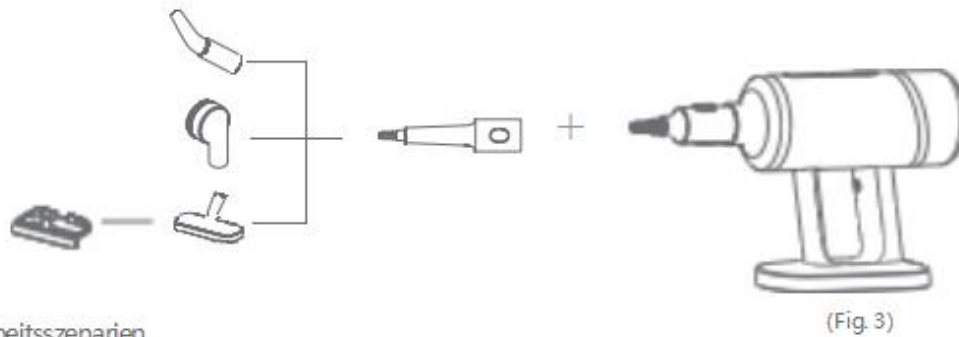

Arbeitsszenarien

(Fig. 3)



Küchereinigen



Zum Reinigen von Türen oder Fenstern



Zum Reinigen von Haushaltsgeräten



Zum Reinigen von Sanitärprodukten

Hinweis: Reinigen Sie niemals funktionierende Haushaltsgeräte. Nach der Reinigung kann der Reiniger erst dann wiederverwendet werden, wenn der Wasserdampf im Inneren vollständig getrocknet ist.